



T-12 BOX

MONTASJEANVISNING

Versjon: S070317



FØR DU SETTER I GANG

For montering, bruk og vedlikehold av denne porten på en sikker måte, er det flere forutsetninger som må tas. For sikkerheten til alle involverte, vær oppmerksom på de advarsler som er gitt i denne veiledningen.

- 1.** FØR DU STARTER MONTERINGEN, LES DENNE VEILEDNINGEN NØYE.
- 2.** Alle tegninger/bilder i denne veiledningen er ment som illustrasjoner.
- 3.** Denne veiledningen er for erfarne portmontører. Det vil si at den ikke er laget for "gjør det selv" montøren eller til bruk under opplæring.
- 4.** Denne veiledningen beskriver installasjonen av en Scanport med Scanporten Pluss skinneresystem. Oppbevar denne veiledningen for fremtidige oppslag.
- 5.** Alle mål er oppgitt i cm om ikke annet er betegnet.
- 6.** Det er installatørens ansvar at porten installeres ihht enhver tid gjeldende forskrift.
- 7.** Scanporten er CE godkjent.
- 8.** Under oppstramming og bruk vil fjærene være under stort spenn. Vær forsiktig og bruk korrekt verktøy ved oppstramming/justering av fjærer.
- 9.** Bruk av andre komponenter, eller montering av tilleggsutstyr, kan ha innvirkning på funksjon, sikkerhet og garanti gitt ved kjøp av denne Scanporten.
- 10.** Enkelte komponenter kan ha skarpe kanter, bruk hansker under monteringen.
- 11.** Scanporten AS forutsetter at så snart monteringen er igangsatt er denne veiledningen med betingelser forstått og akseptert.

DU FINNER ALLTID EN OPPDATERT VERSJON AV MONTERINGSVEILEDNINGEN PÅ NETTET:

www.scanporten.no/montering

GARANTI, BETINGELSER OG VILKÅR:

Scanporten AS har som mål å levere 100% ihht ordren mottatt fra kunden. Målet er i virkeligheten ikke alltid mulig å oppnå. Når feil oppstår vil vi korrigere disse så snart som mulig for å minimalisere ulempene for deg eller din kunde. For at vi skal kunne gjøre dette er det viktig at vi blir informert så snart som mulig om dine problemer med leveransen, og gi oss muligheten til å presentere en rimelig løsning.

Varene skal alltid uten opphold sjekkes for synlige og skjulte skader ved mottak. Skader skal noteres på fraktbrev til transportøren, unnlating av dette medfører at kunden selv må dekke eventuelle kostnader ved omlevering. Reklamasjonsretten frafaller hvis skadene ikke rapporteres i sjåførens fraktbrev. Denne veiledningen gir ingen rettigheter ved feilmontering av port eller medfølgende utstyr. Montering og/eller overflatebehandling må ikke påbegynnes før leveransen er komplett og feilfri. Feil som oppstår ved montering eller mangelfullt vedlikehold dekkes ikke.

For service og support



Scanporten

Tlf: 66 90 10 20

E-post: post@scanporten.no

www.scanporten.no



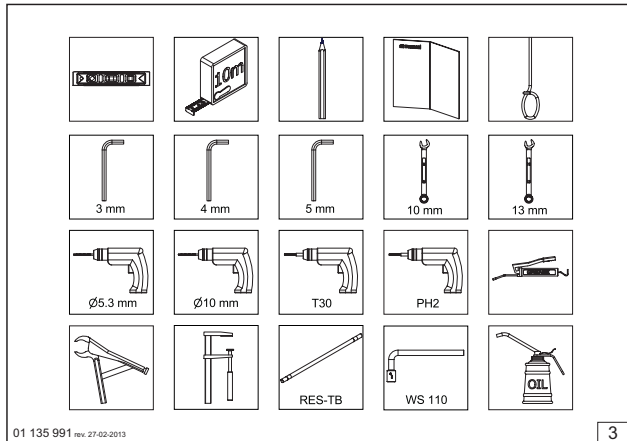
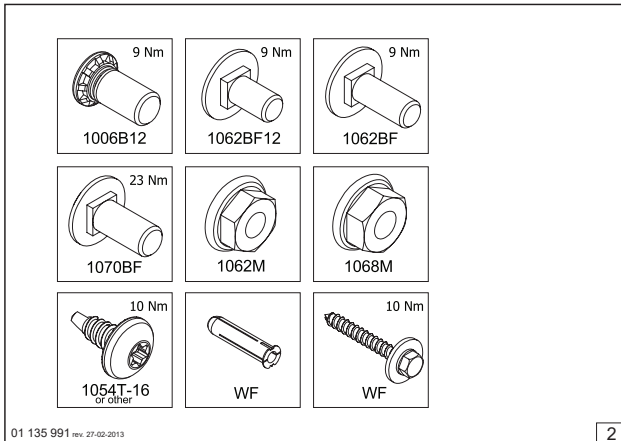

2. Skruer som er i pakken.

3. Verktøy som trengs for montering.

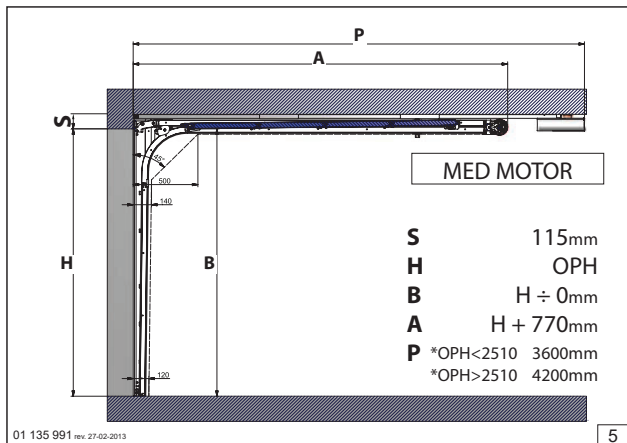
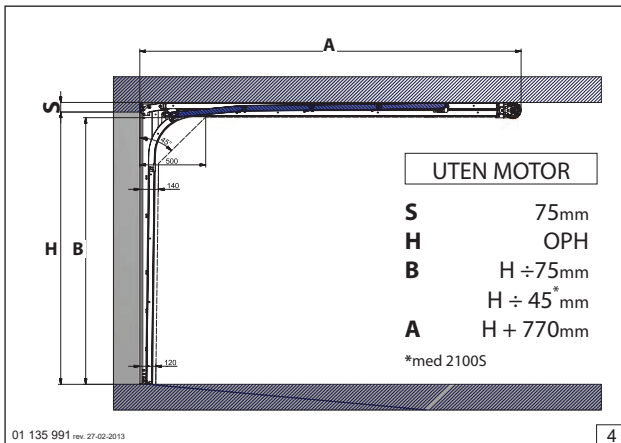

4. Installasjon av port uten motor:

- S** = Overhøyde.
- H** = Lysåpningens høyde (*OPH).
- B** = Fri innkjøringshøyde .
- A** = Hvor dypt skinnesystemet bygger innover i garasjen.

5. Installasjon av port med motor:

- S** = Overhøyde.
- H** = Lysåpningens høyde (*OPH).
- B** = Fri innkjøringshøyde .
(med motor er den det samme som åpning i vegg siden motoren kan trekke porten litt lengre opp og bakover.)
- A** = Hvor dypt skinnesystemet bygger innover i garasjen.
(= $H + 770$ mm)
- P** = Hvor dypt motoren bygger innover i garasjen:
er porten t.o.m. 251 cm høy bygger den 3,6m, er porten høyere enn det bygger den 4,2m innover i garasjen.

*OPH = Lysåpningens høyde
** PW = Portbladets bredde

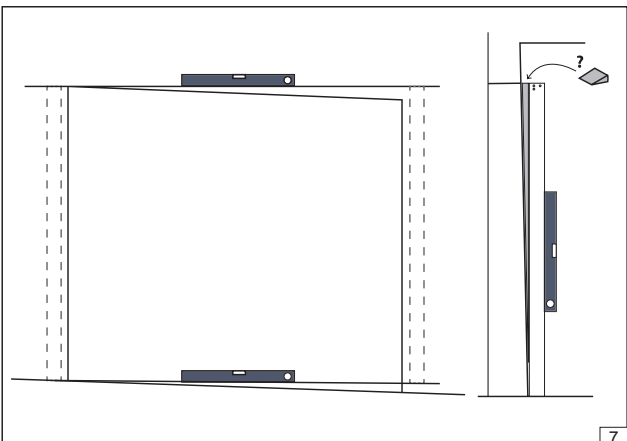
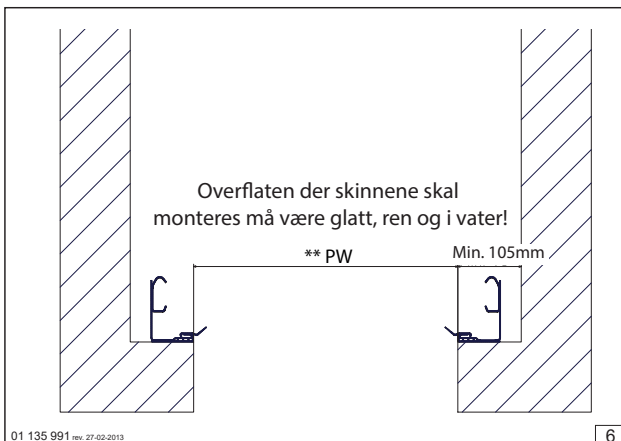

7. Skinnesystem må monteres rett og i vater.

INFO

2605SZ..G

Nummere som vises i bobler er dele-nummer, de finnes på hver enkelt del.

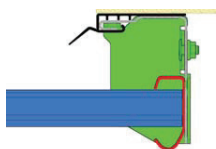

På bildene er delene det jobbes med uthevet i farger.

Når det refereres til høyre og venstre side, er dette sett innenfra garasjen.

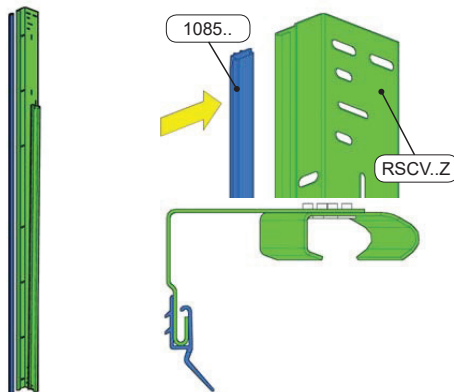

01 135 991 rev. 27.02.2013

8

8. Tre på tettelistene.

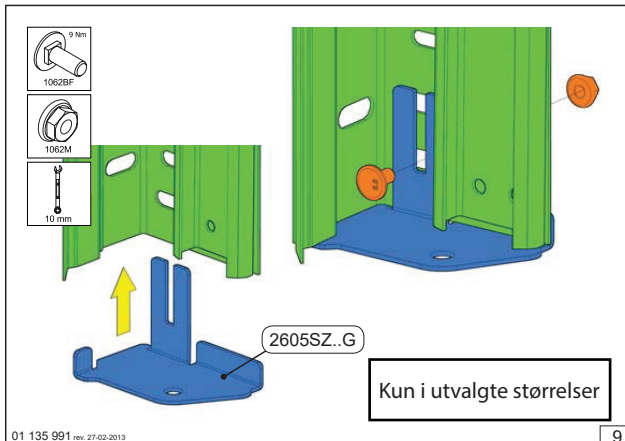

01 135 991 rev. 27.02.2013

9

9. Justerbart feste for sideskinner i gulv. Tres på plass, og skrues fast senere når skinnene står rett.

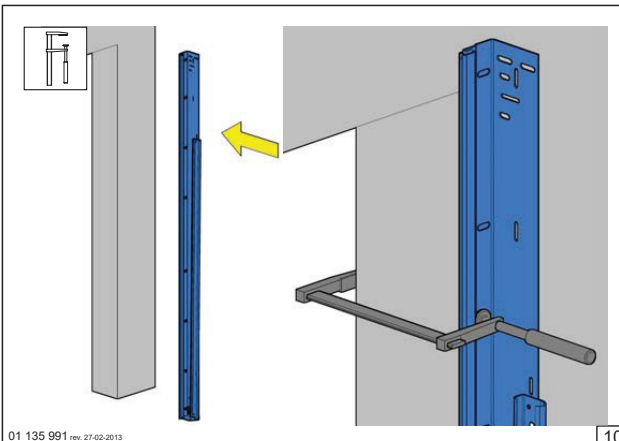

01 135 991 rev. 27.02.2013

10

10. L-skinne legges mot vegg og holdes fast med tvinge. Samme fremgangsmåte gjøres på begge sider av åpningen.

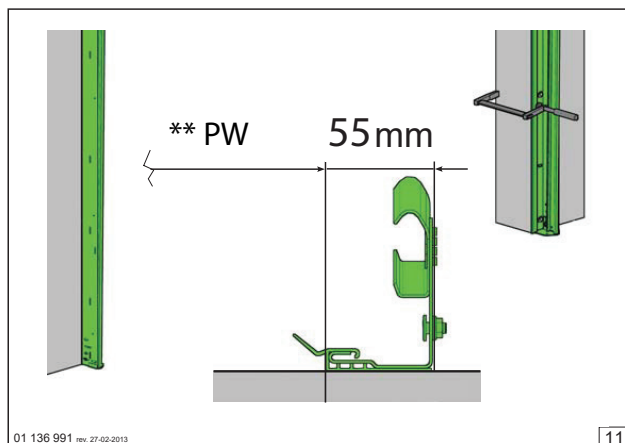

01 136 991 rev. 27.02.2013

11

11. Ytterkant av L-skinne skal være 55mm fra endepunkt på panelet på hver side. Totalt bygger skinnene PW + 11cm

PW = 254 + 11cm eller PW = 304 + 11cm osv...

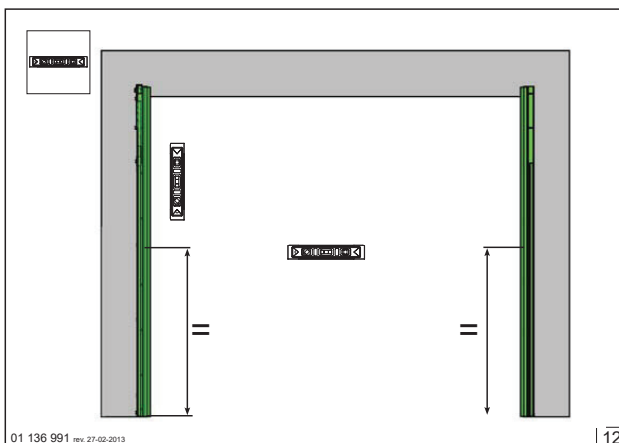

01 136 991 rev. 27.02.2013

12

12. Skinnene monteres i vater. Sideveis og i høyden.

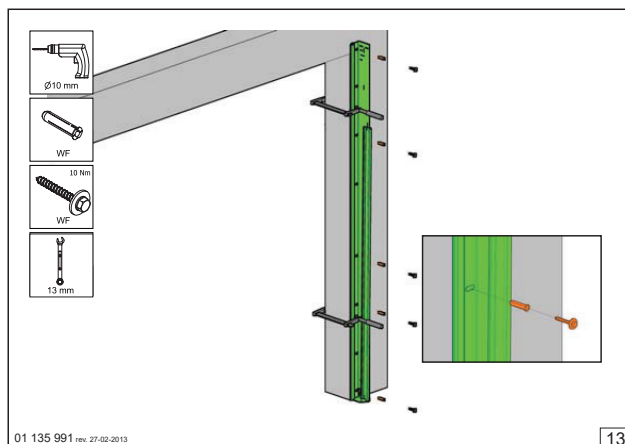

01 135 991 rev. 27.02.2013

13

13. L-skinne festes til vegg med egnet festemateriell.

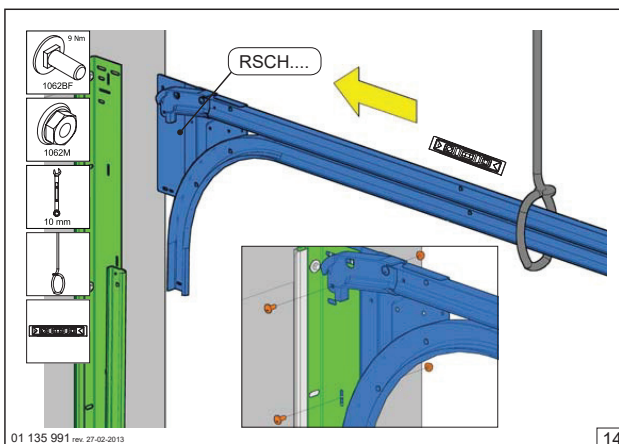

01 135 991 rev. 27.02.2013

14

14. Hekt takskinnen på plass. Bruk tau eller stropp i motsatt ende for å holde skinnene i vater helt til du fester skinnene i taket - forklart senere. Gjentas på begge sider.

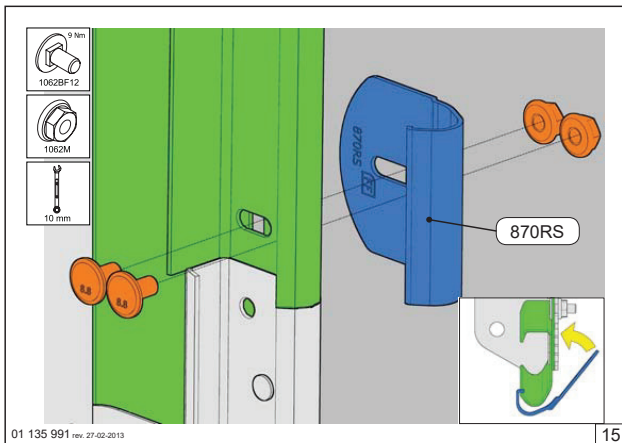

01 135 991 rev. 27.02.2013 15

15. Tre på brakett for sammenføring av C-skinne vegg/tak. Skrues fast. Gjentas på begge sider.

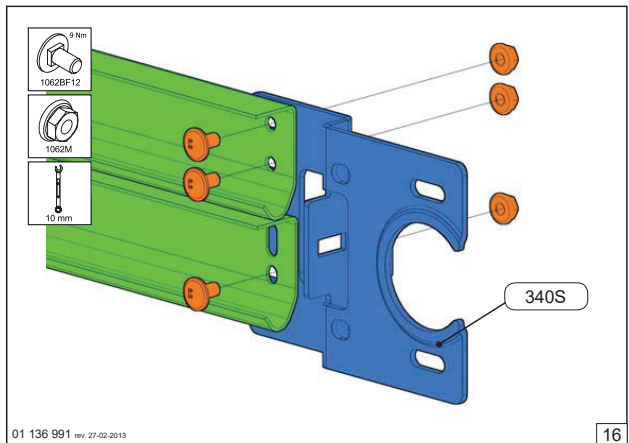

01 136 991 rev. 27.02.2013 16

16. Skru fast torsjonsstangs feste i bakkenden av takskinnene.

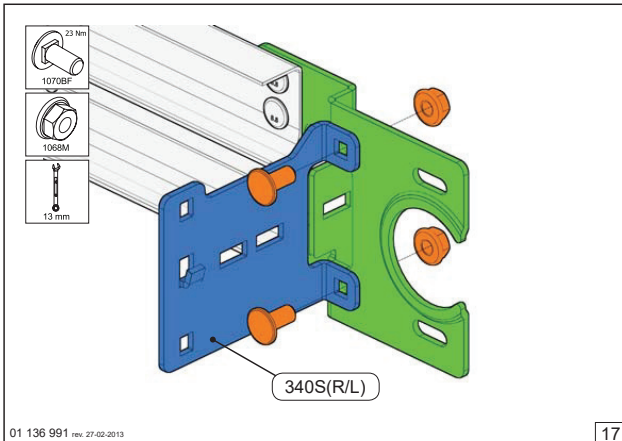

01 136 991 rev. 27.02.2013 17

17. Skru fast festet for torsjonsbrakett.

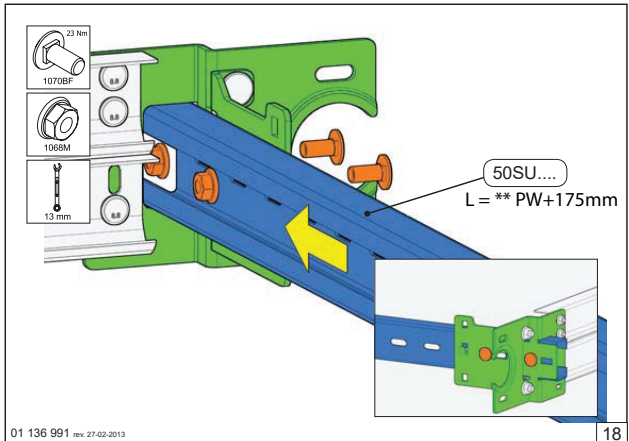

01 136 991 rev. 27.02.2013 18

18. Skru fast avstandsstykket. Avstanden mellom 340S(R/L) er PW + 17,5cm.

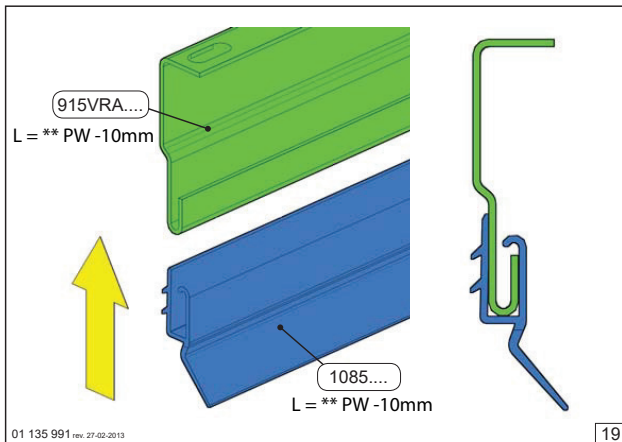

01 135 991 rev. 27.02.2013 19

19. Tre pakningslist på F-skinnen som skal monteres i overkant av lysåpning.

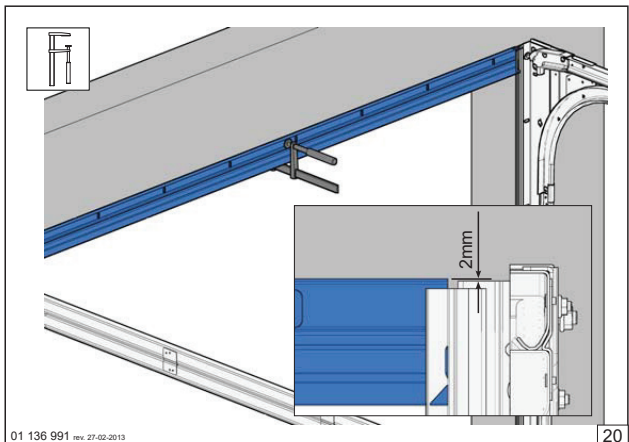

01 136 991 rev. 27.02.2013 20

20. F-skinnen holdes på plass med tvinge over portåpningen.

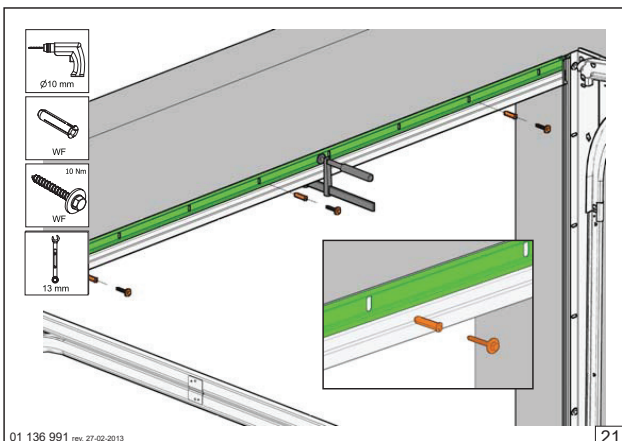

01 136 991 rev. 27.02.2013 21

21. Skru F-skinning.

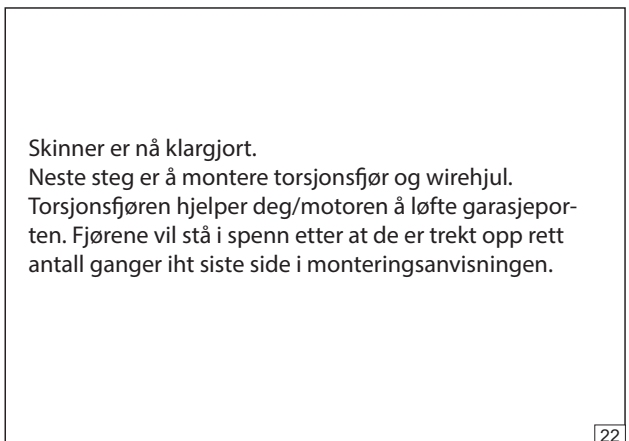

Skinner er nå klargjort.
Neste steg er å montere torsjonsfjor og wirehjul.
Torsjonsfjoren hjelper deg/motoren å løfte garasjeporten. Fjørene vil stå i spenn etter at de er trekt opp rett antall ganger iht siste side i monteringsanvisningen.

22

Montere torsjonstang 250 & 260 bredder

Rund torsjonstang

Følg tegningene som vist, legg merke til hva slags type torsjonstang som er merket i øvre venstre hjørne for hvert bilde.

OBS: Bildene kan avvike noe, da utvalgte portstørrelser kun har ett torsjonssjorsett.

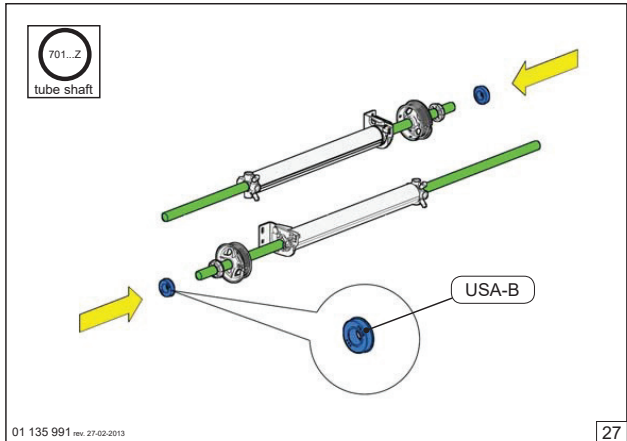
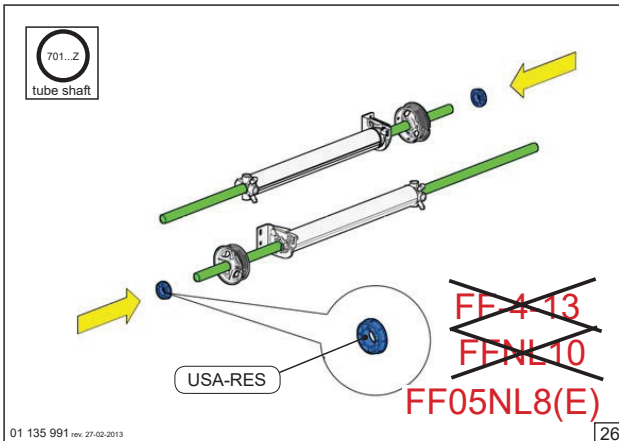
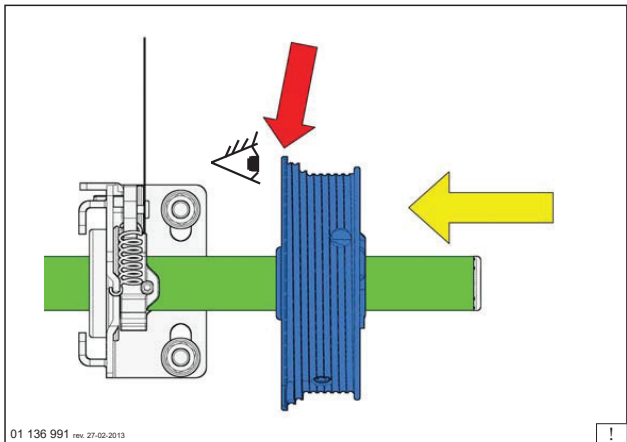
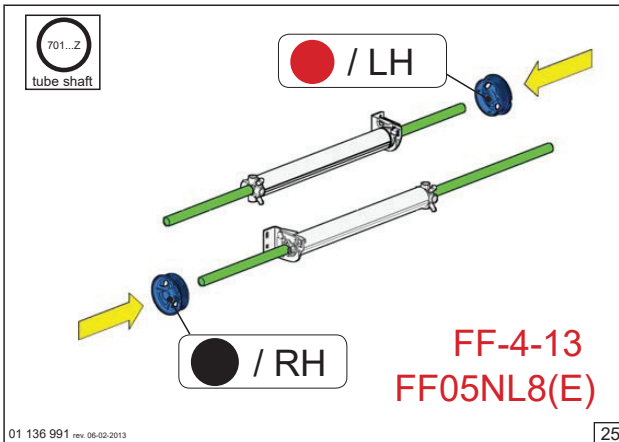
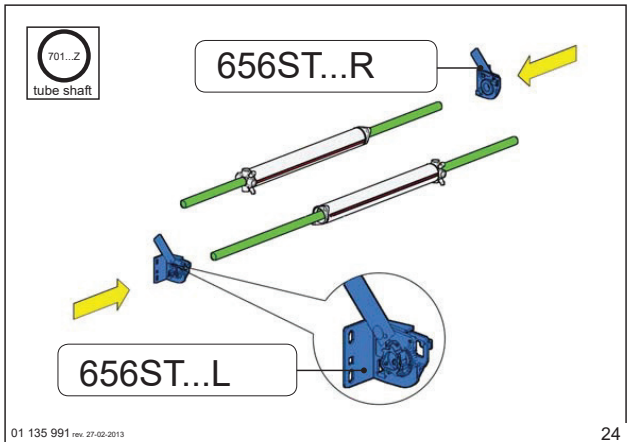
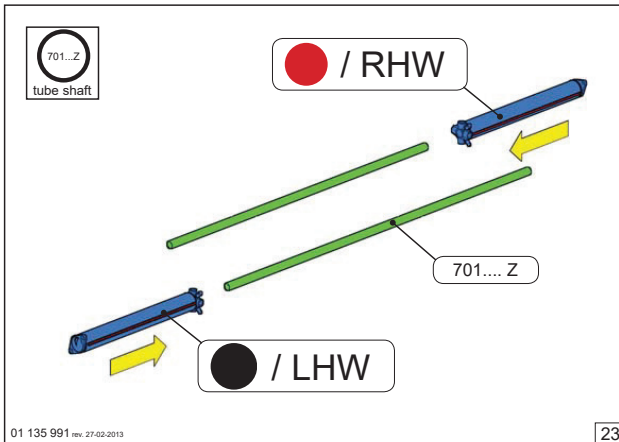

26. Se betegnelse på din wiretrommel. Kun for FF05NL8(E)

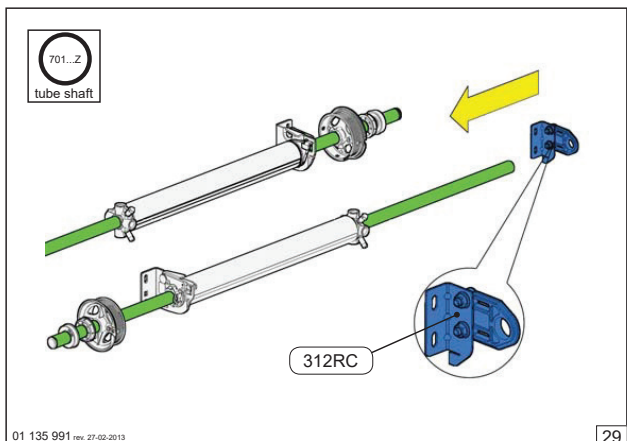
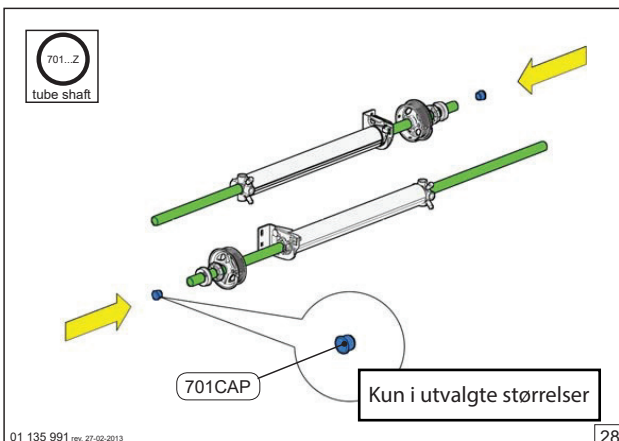

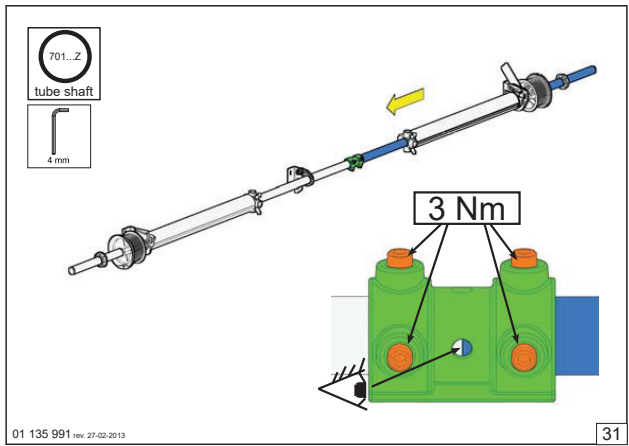
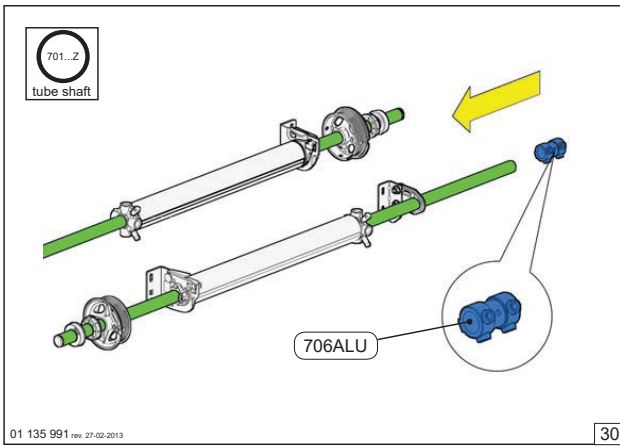

Montere torsjonstang stang med spor

Følg tegningene som vist, legg merke til hva slags type torsjonsstang som er merket i øvre venstre hjørne for hvert bilde.

OBS: For porter 450cm bredde og større følger det med to torsjonsfjører.

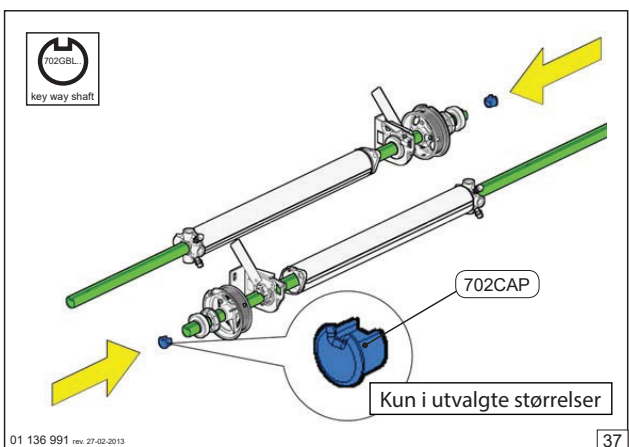
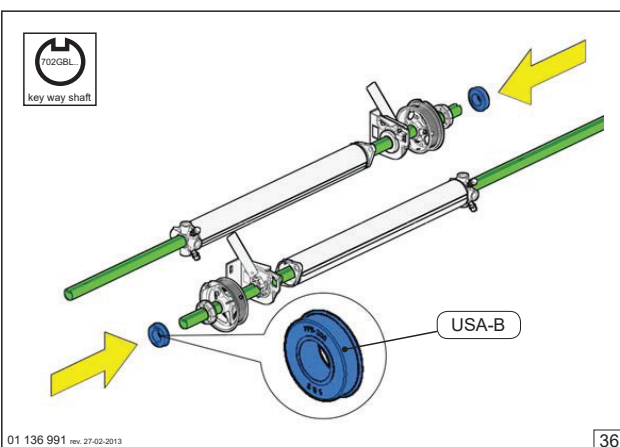
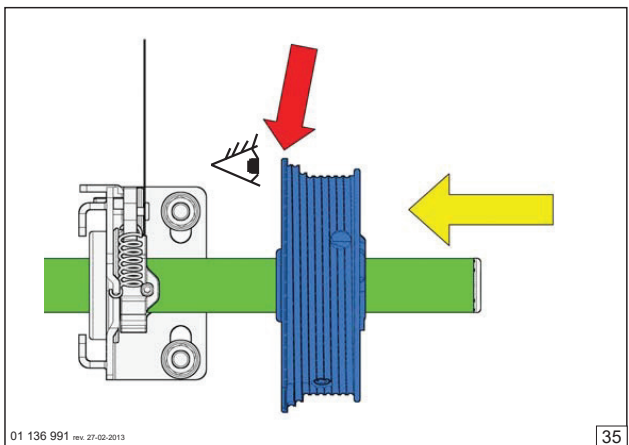
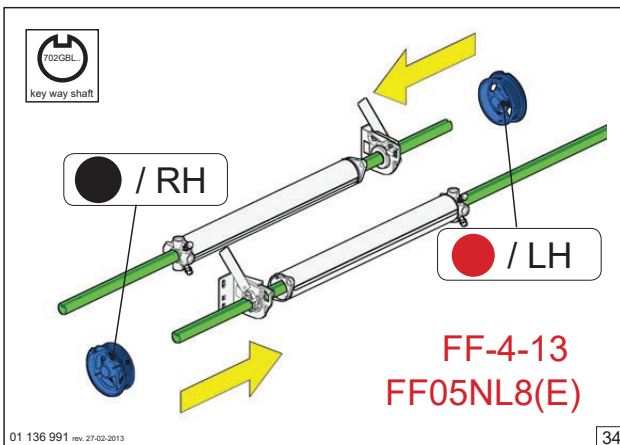
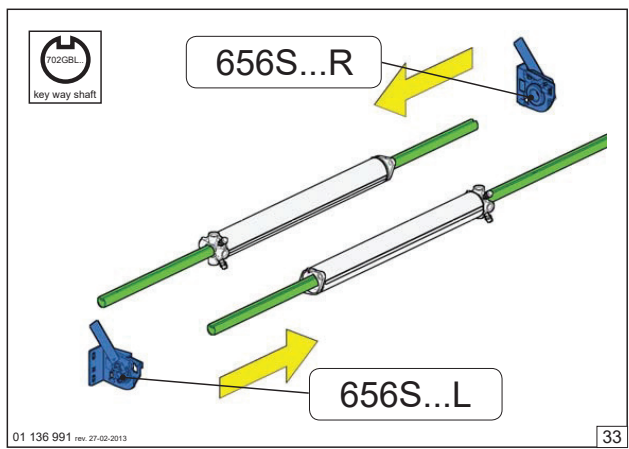
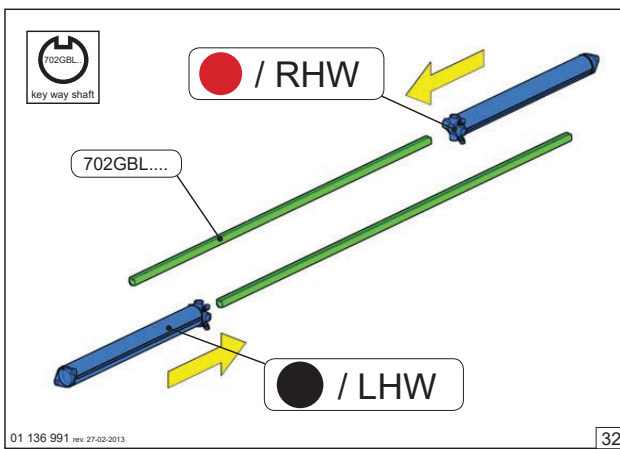

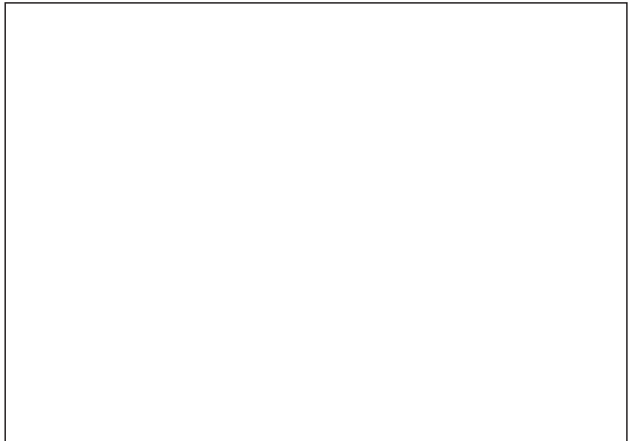
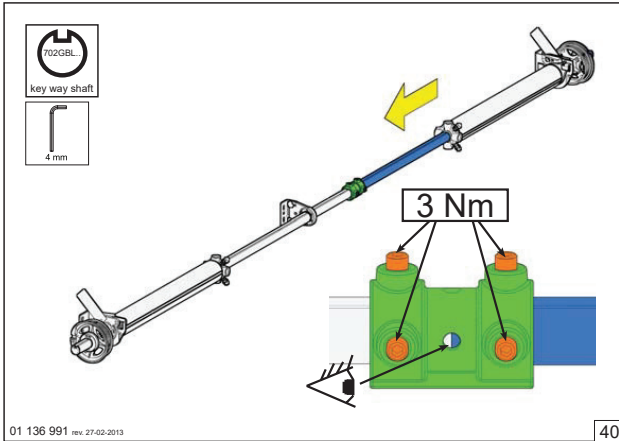
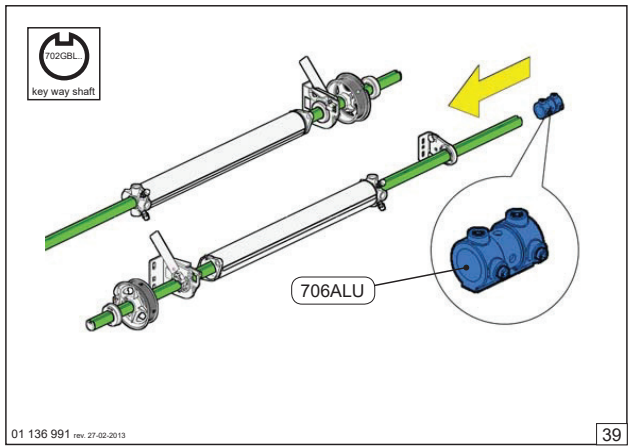
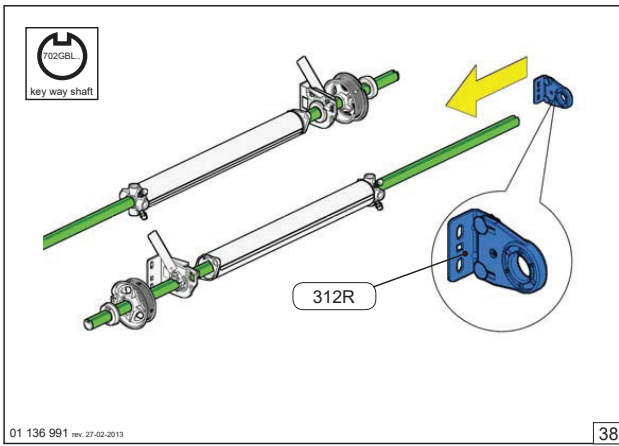

Montere torsjonstang på vegg.

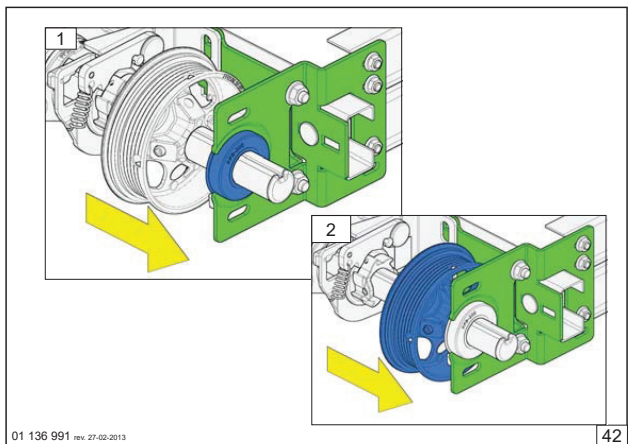
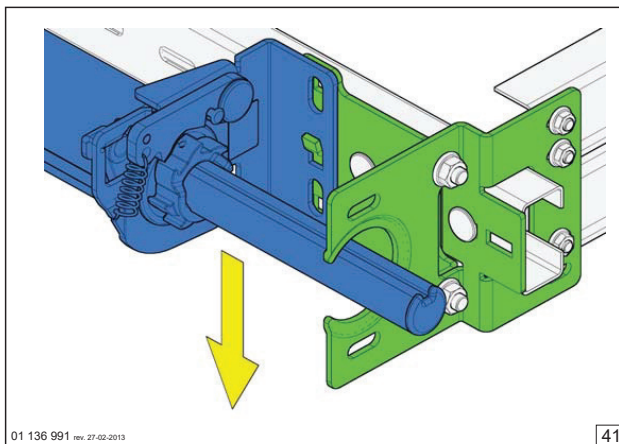

41. Løft torsjonstangen opp og legg den på plass i sporet. Skruene festes senere. (Wirehjulet er ikke vist på tegningen for å vise hvor stangen skal plasseres.)

42. Lås fast med kulelageret⁽¹⁾ og dytt wirehjul tett inntil⁽²⁾.

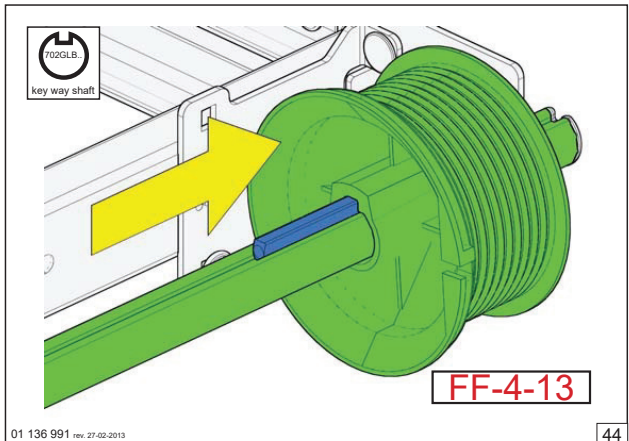
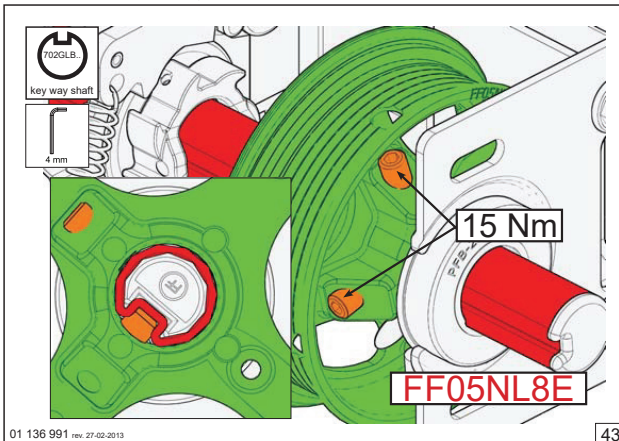

43. Fest wirehjulet til stangen. Gjenta punkt 42,43,44 eller 42,45/46 på begge sider.

44. Låsesplinten følger kun med utvalgte størrelser.

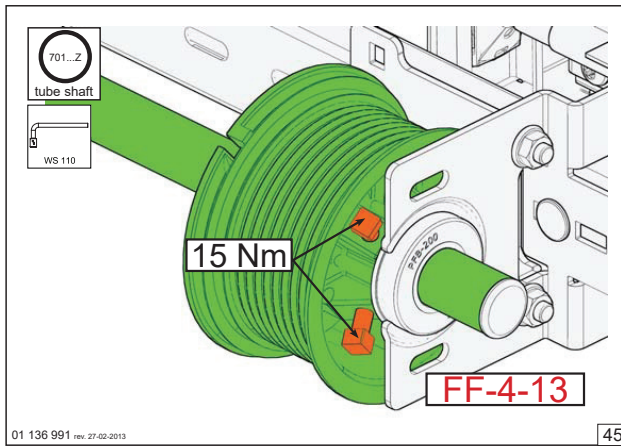

45. Skru wirehjul fast til torsjonsstang.

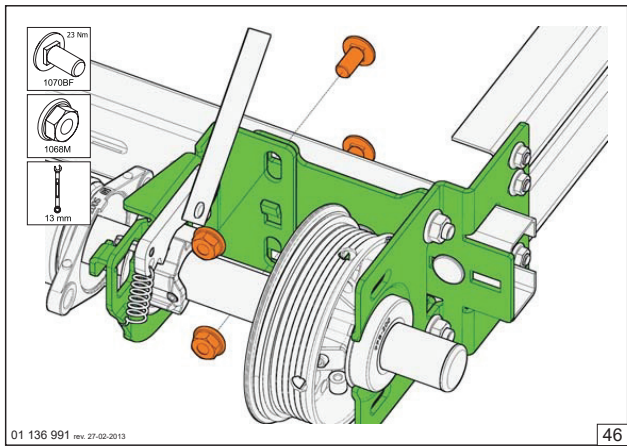

46. Skru torsjonsfjorfestet på torsjonsbraketten.

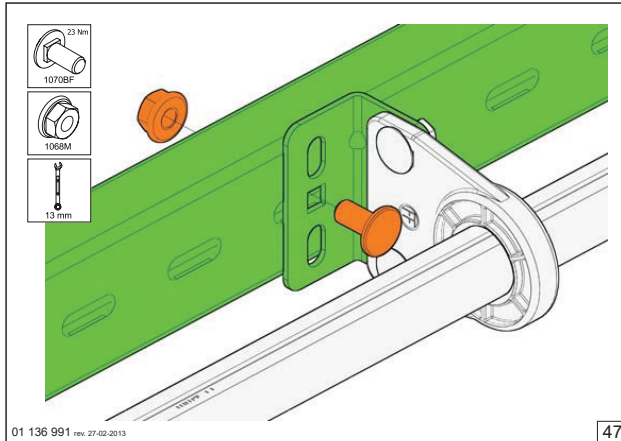

47. Fest og skru fast midtbraketten midt på avstandsstykket.

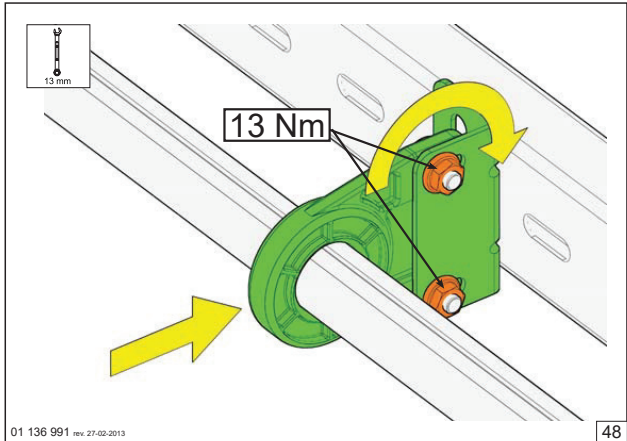

48. Juster slik at stangen står rett, og stram til.

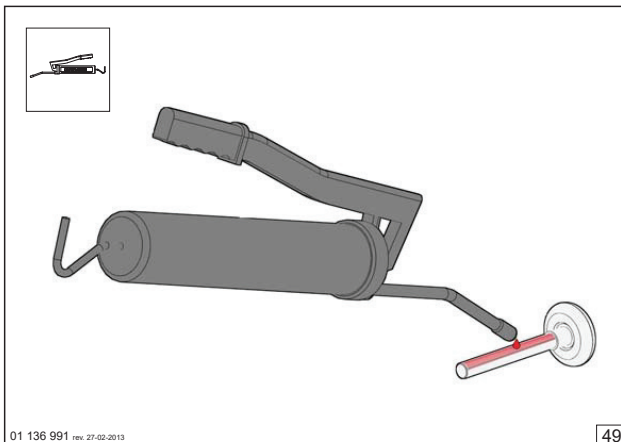

49. Før man monterer hjulene skal ALLE smøres med fett/grease.

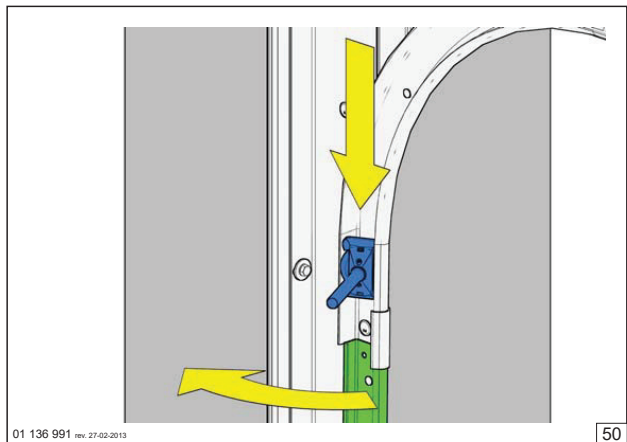

50. Tre det nederste hjulet inn i skinnen og før det ned. Det benyttes enkle hjul kun for nederste og øverste portblad.

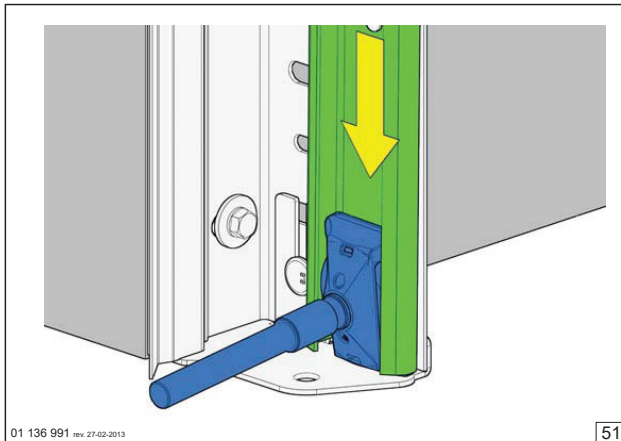

51. Før hjulet helt ned i C-skinne, på begge sider.

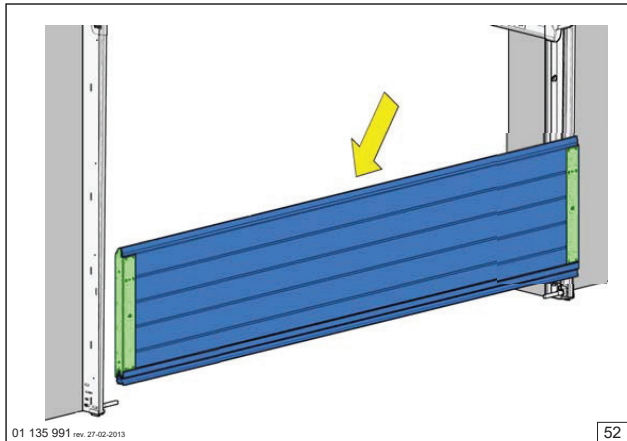

52. Endebeslagene skal klemmes på plass på hver side av portbladene før montering. Sett panelet på plass.

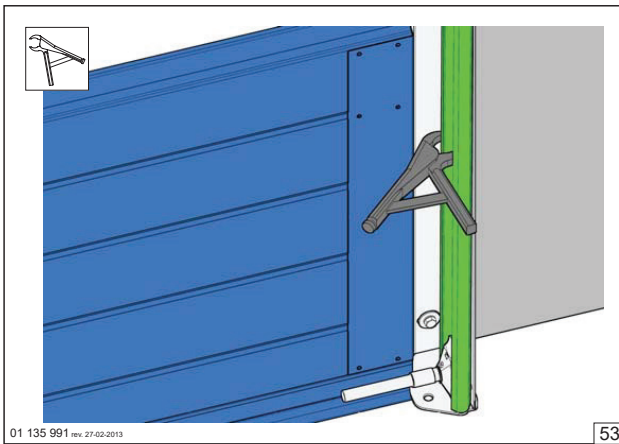

01 135 991 rev. 27-02-2013

53

53. Sikre panelet så det ikke velter.

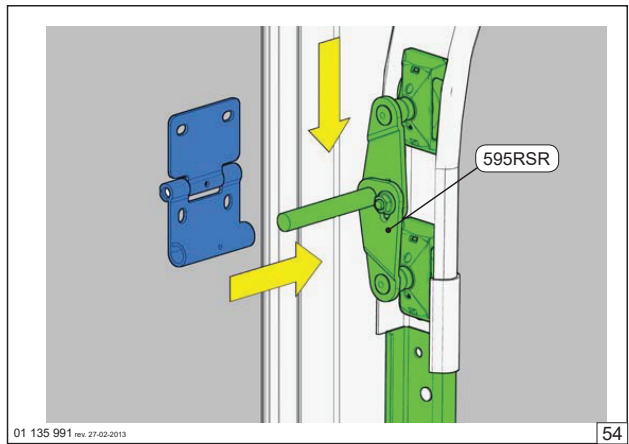

01 135 991 rev. 27-02-2013

54

54. Tre de doble hjulene inn i skinnen og før de ned til portbladet. De doble hjulene er til montering mellom portbladene.

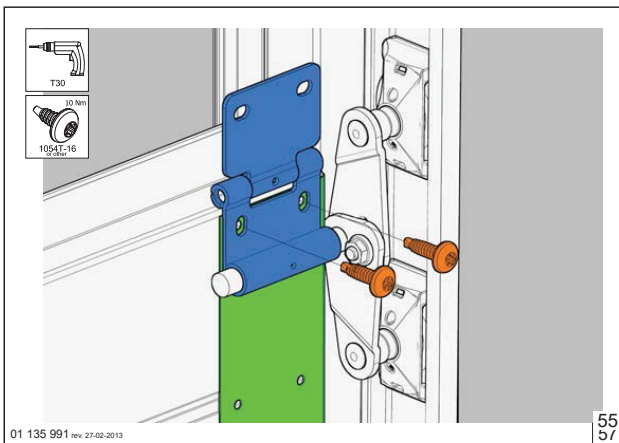

01 135 991 rev. 27-02-2013

55

55. Fest hjulbrakett til hjul og panelet.

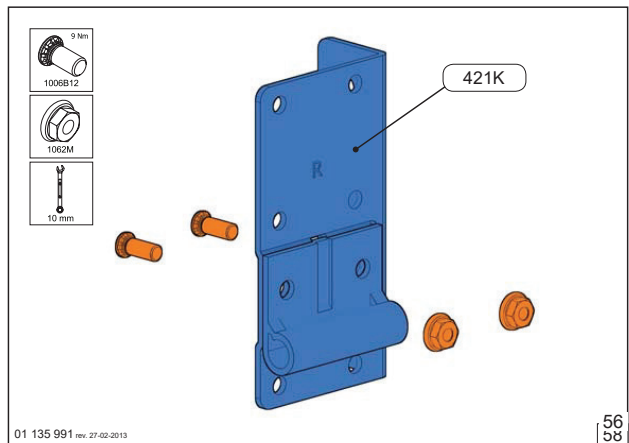

01 135 991 rev. 27-02-2013

56

56. Monter hjulfestet på den nederste braketten.

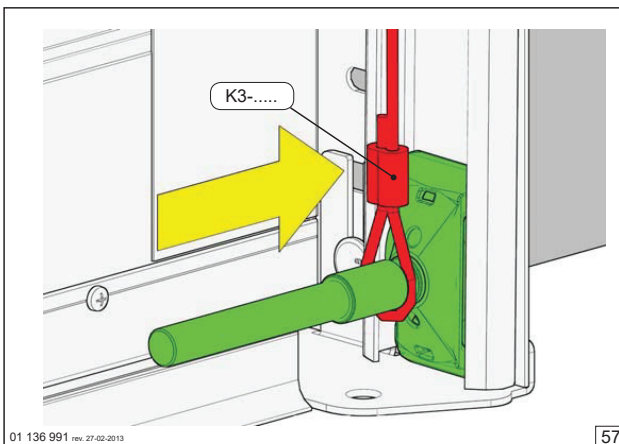

01 136 991 rev. 27-02-2013

57

57. Tre wiren på det nederste hjulet. Gjentas på begge sider.

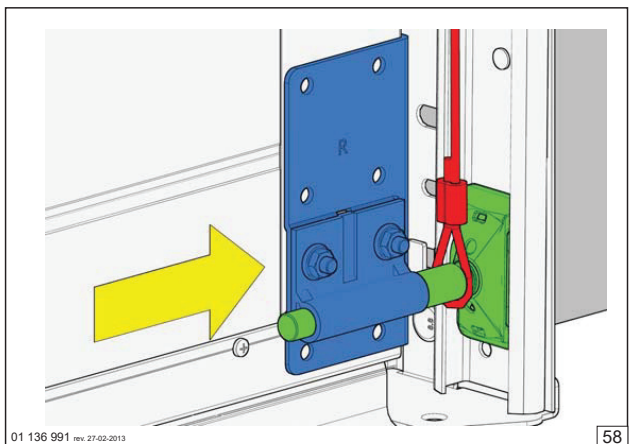

01 136 991 rev. 27-02-2013

58

58. Tre braketten på hjulet fra siden, sørg for at den ligger flatt og fint mot panelet.

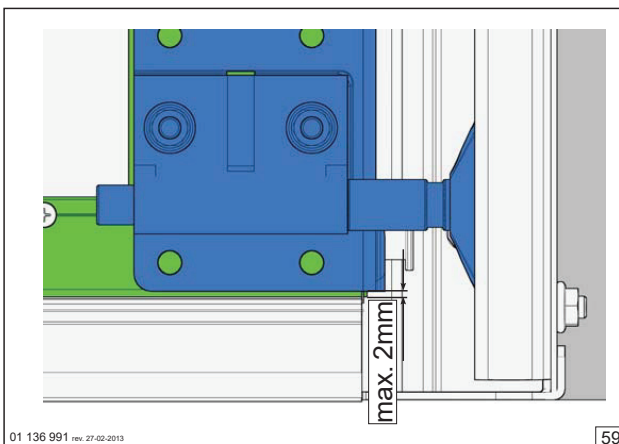

01 136 991 rev. 27-02-2013

59

59. Avstanden fra kanten på panelet til bunnen av braketten skal være MAX 2mm.

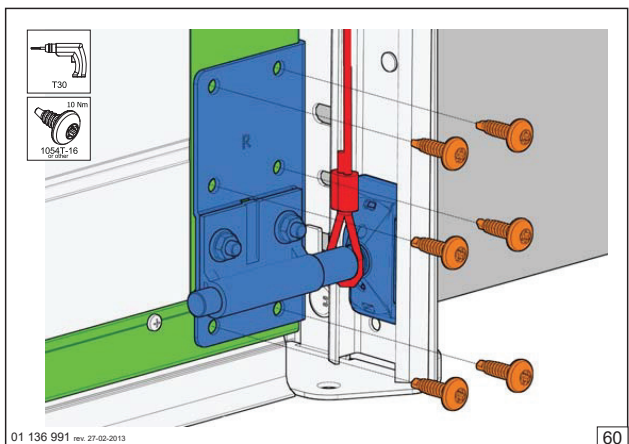

01 136 991 rev. 27-02-2013

60

60. Festes til panelet med selvborende skruer.

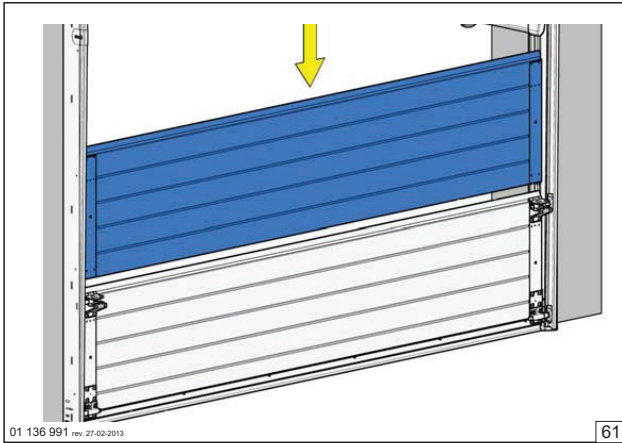

01 136 991 rev. 27-02-2013 61

61. Tré på neste panel, gjenta fremgangsmåten ved punkt 53 til 55 helt til siste panel skal monteres.

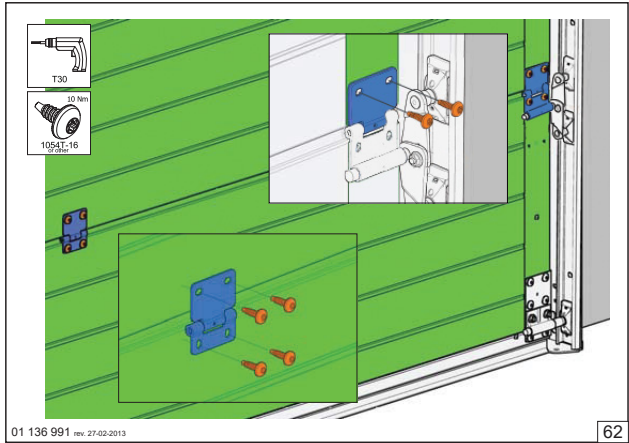

01 136 991 rev. 27-02-2013 62

62. Fest hjulbraketter til det siste panelet, midtbraketter skal festes slik at de står med lik avstand til hverandre (symmetrisk)

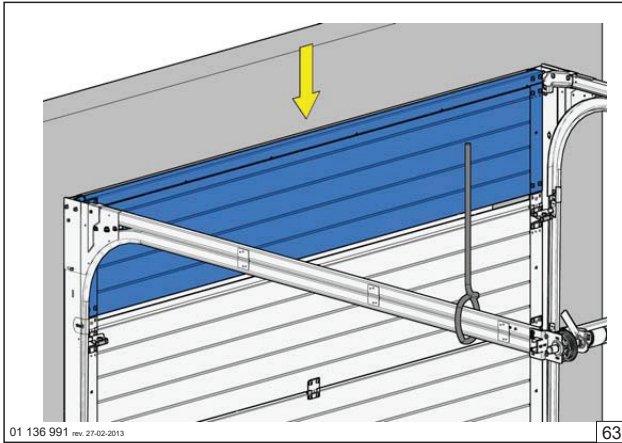

01 136 991 rev. 27-02-2013 63

63. Tre på øverste panel.

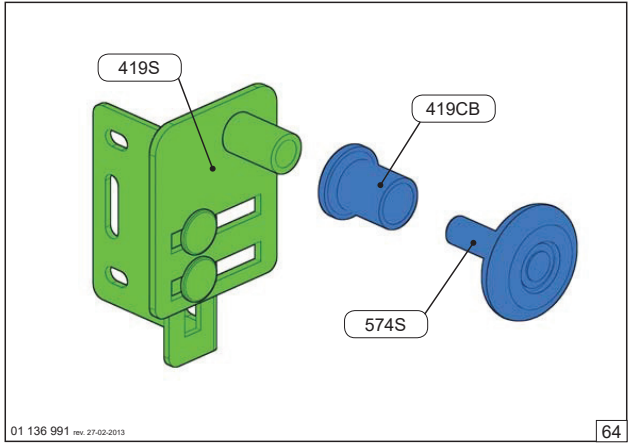

01 136 991 rev. 27-02-2013 64

64. Sett sammen toppbraketten.

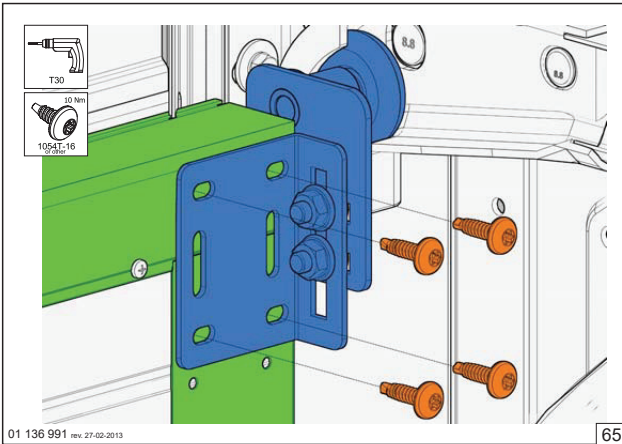

01 136 991 rev. 27-02-2013 65

65. Fest toppbraketten til det øverste panelet.

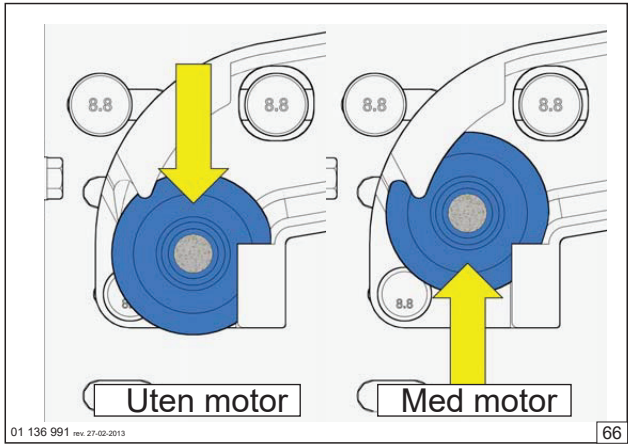

01 136 991 rev. 27-02-2013 66

66. Plassering av øverste hjul.

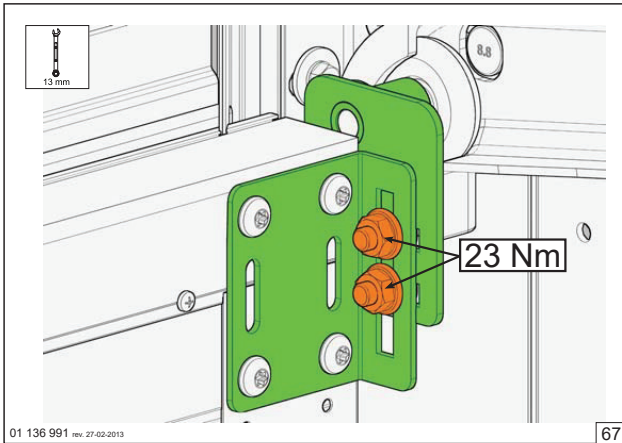

01 136 991 rev. 27-02-2013 67

67. Når hjulene er plassert korrekt, strammes skruene.

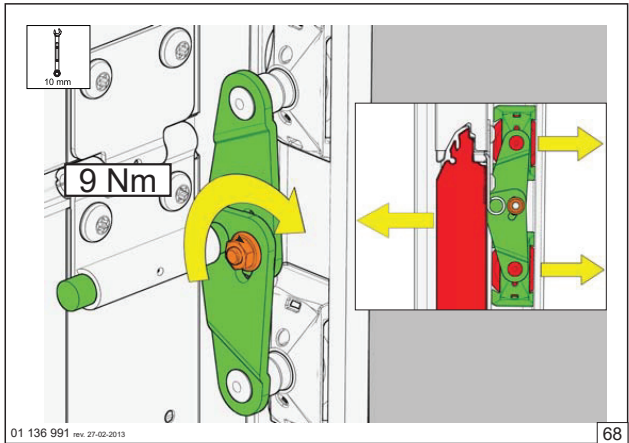

01 136 991 rev. 27-02-2013 68

68. Tilpass de doble hjulene så portbladet lukker tette mot gummipakningen på skinnene. Portbladene skal tette godt, men ha mulighet til å bevege seg litt så de ikke blir låst.

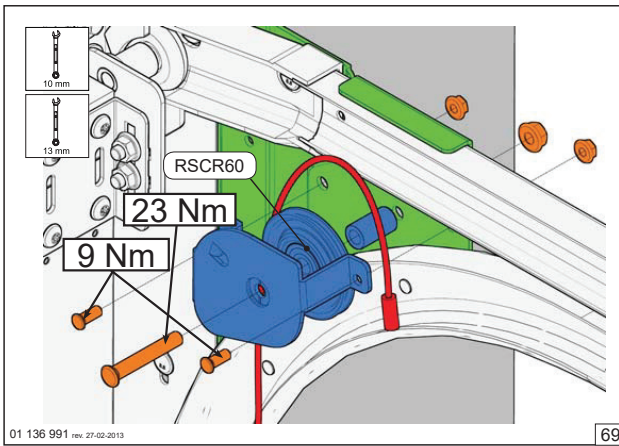

69. Sett sammen og skru fast løpehjulet for wire. Gjentas på begge sider.

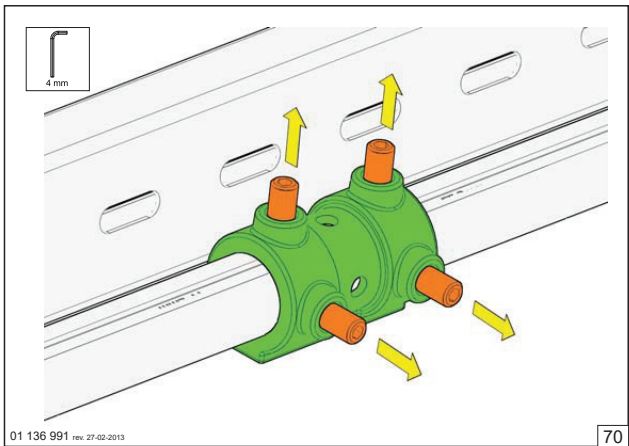

70. Løsne skjøtestykket til torsjonsstengene. (gjelder kun porter med 2 torsjonsfjører)

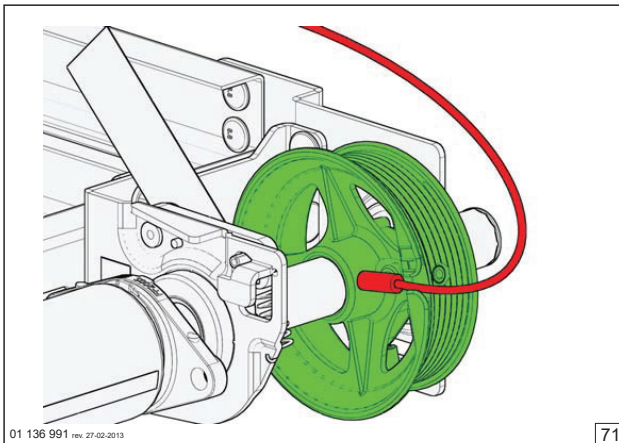

71. Fest wire til wirehjulet.

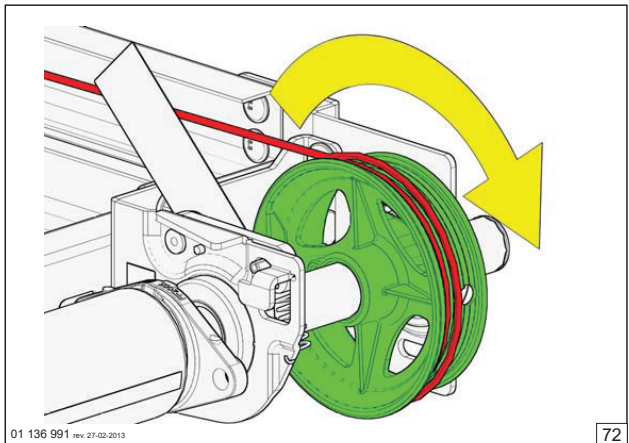

72. Trekk wiren rundt hjulet.

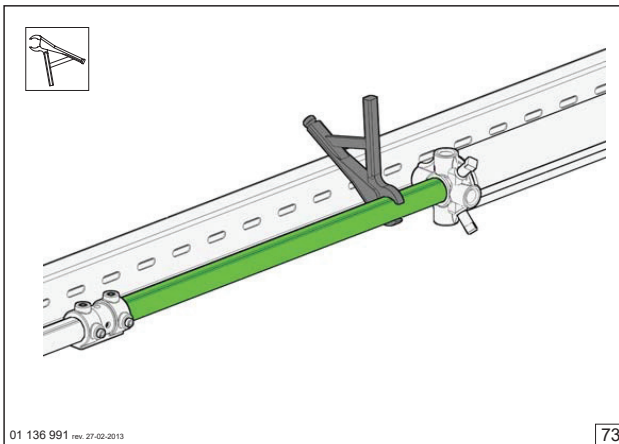

73. Når wiren er trukket rundt wirehjulet, lås fast torsjonsstangen slik at wiren ikke løsner fra wirehjulet.

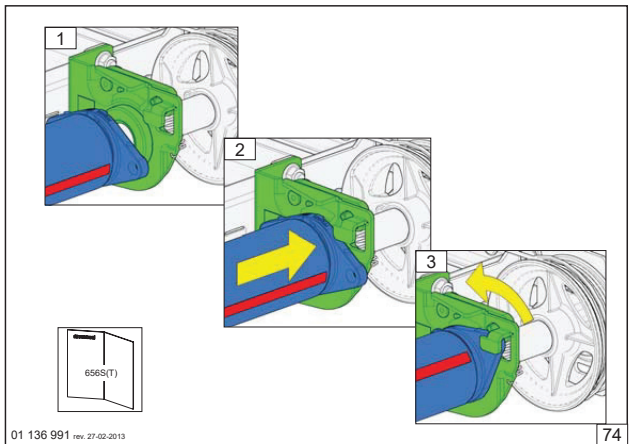

74. Skyv og vri torsjonsfjor inn i festene.

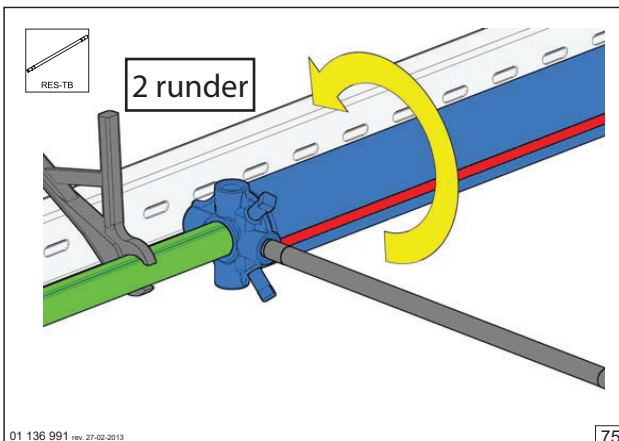

75

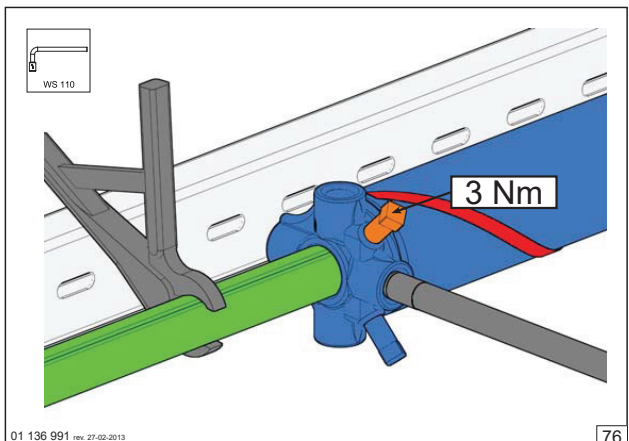

76

75 / 76. Stram fjøren 2 runder og fest den midlertidig til stangen.

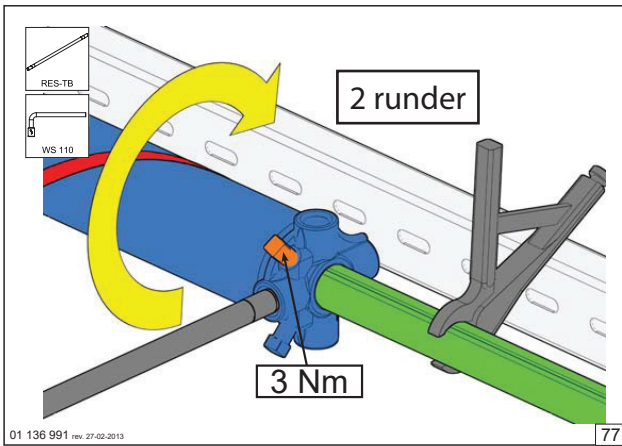

77. Gjenta punkt 71 til 76 på den begge sider. Nå skal wirene være like stramme.

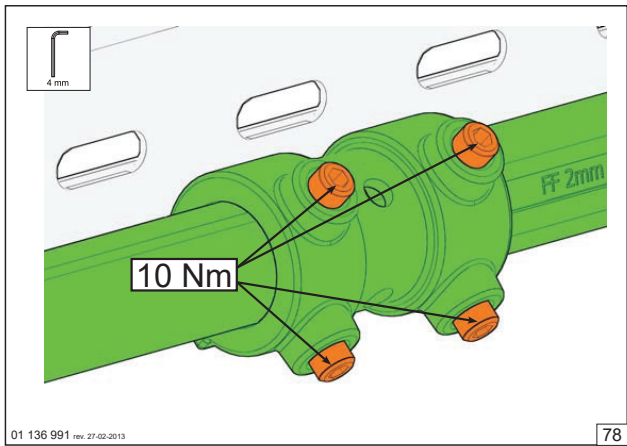

78. Fest skjøtestykket igjen.

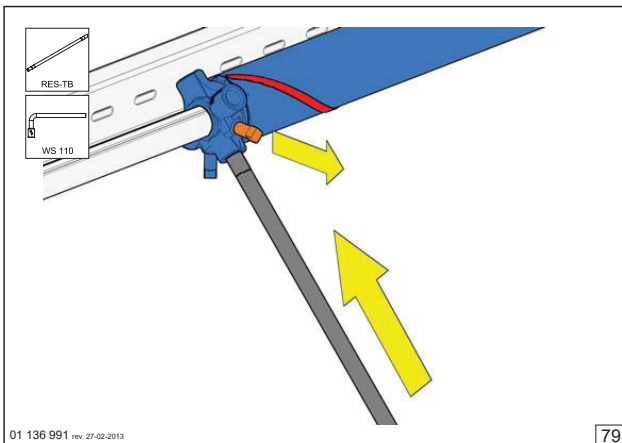

79. Sett i strammepinner til fjøren, og løsne skruene fra torsjonsstangen.

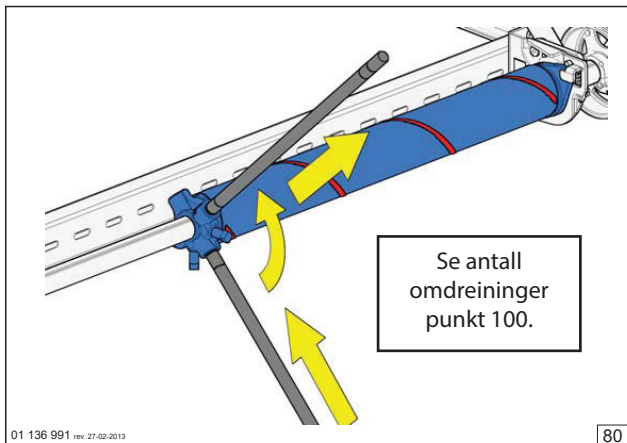

80. Stram fjøren til antall omdreininger gitt i tabell på siste side.

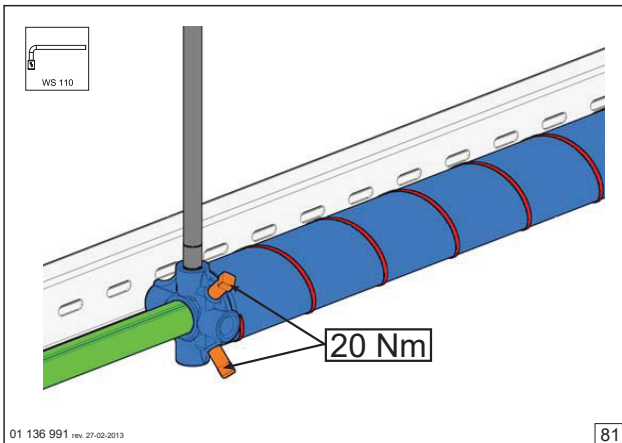

81. Sikre stangen, og skru fast festeboltene. **Har du to fjører gjentas punkt 79 t.o.m 81 på begge fjørene.**

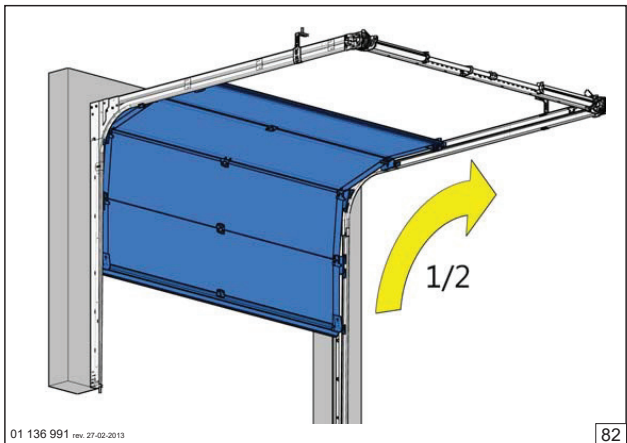

82. Du kan nå prøve døren, **ikke** skyv den helt opp. Taksinner er fortsatt kun sikret i tau/stropper.

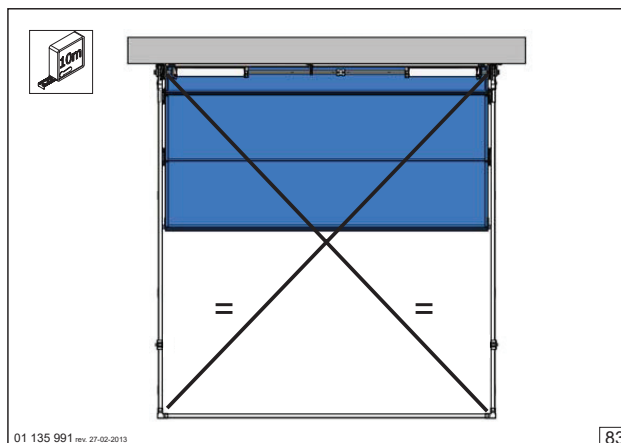

83. **VIKTIG!** Mål og se til at taksinner er montert slik at diagonalen mellom skinnene er lik.

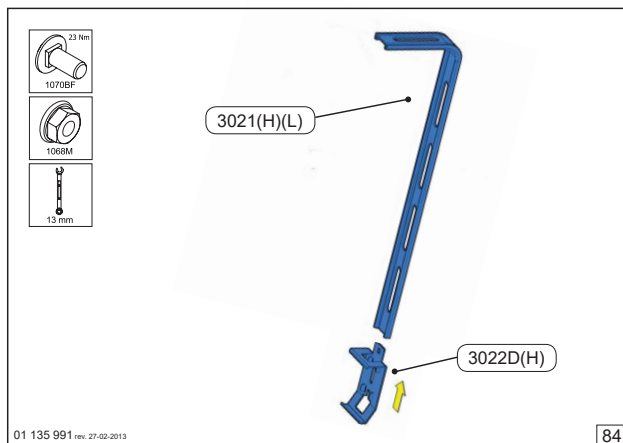

84. Sett sammen vinkler for takfestet.

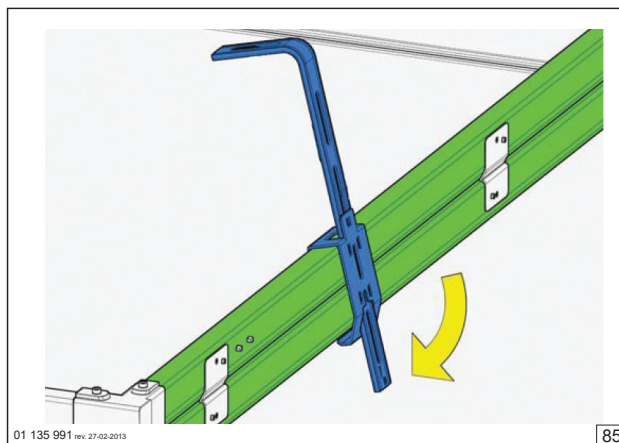

85. Klikk den fast rundt takskinnene.

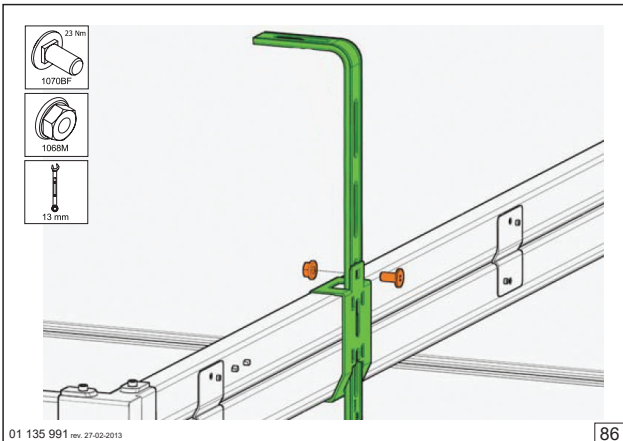

86. Juster til riktig høyde og skru fast.

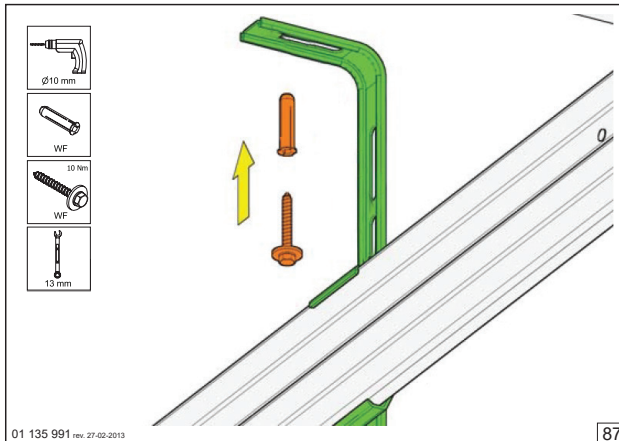

87. Fest vinkel til tak. Gjentas på begge sider, fjern tau/stropp.

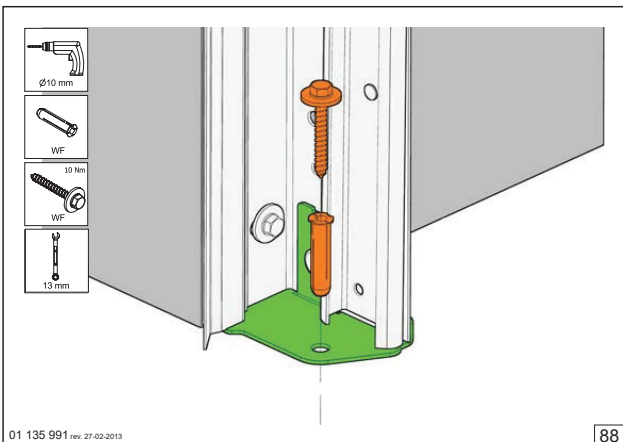

88. Fest justerbart feste for L-skinne fast i gulvet. Bruk egnet festemateriell.

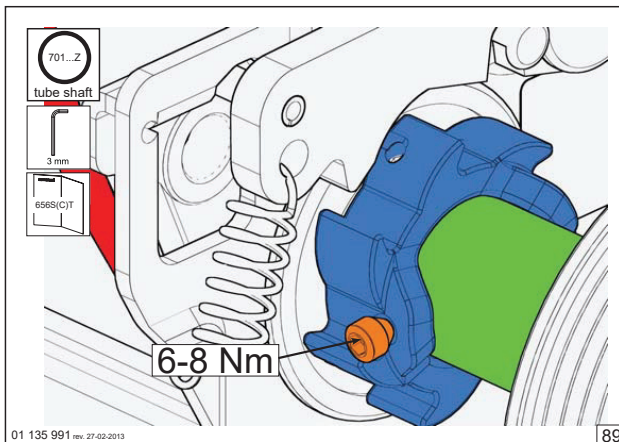

89. Skru festeskruen til fjørbruddsikringen inn så du får merke i stangen. Tannhjulet monteres tett på braketten til feste av torsjonsfjor. (Har du stang med spor, hopp til punkt 92.)

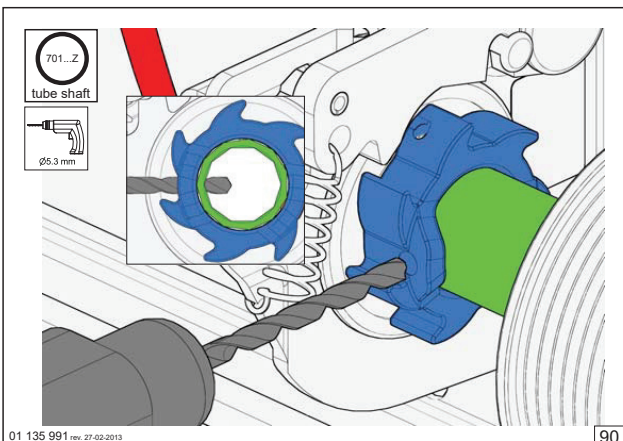

90. Bruk et 3,5mm bor og bor deg igjennom stangen.

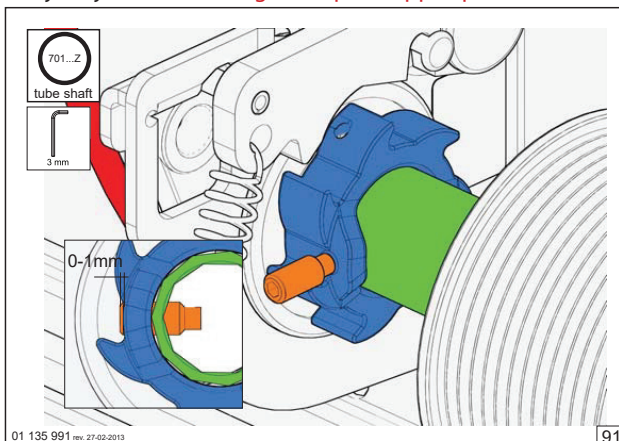

91. Sett inn festeskruen til fjørbruddsikringen.

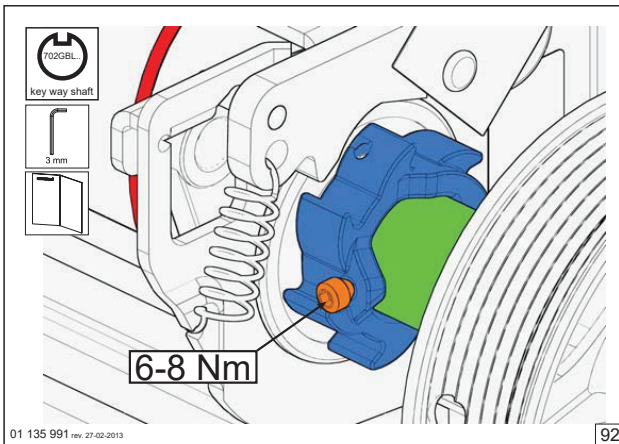

92. Kun for torsjonsstang med spor. Skru fast i sporet.

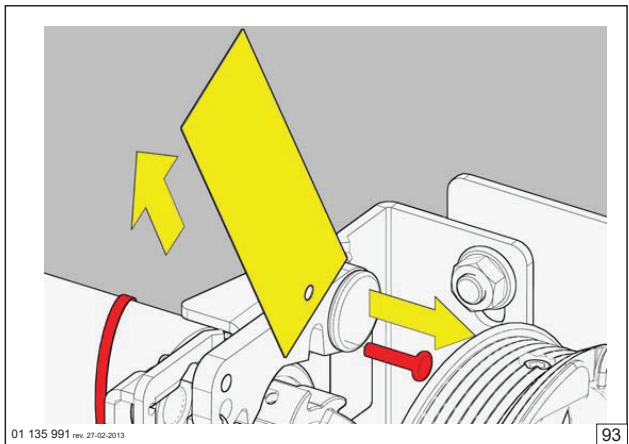

93. Når tannhjulet for fjørbruddsikringen er festet, fjern monteringsikringen.

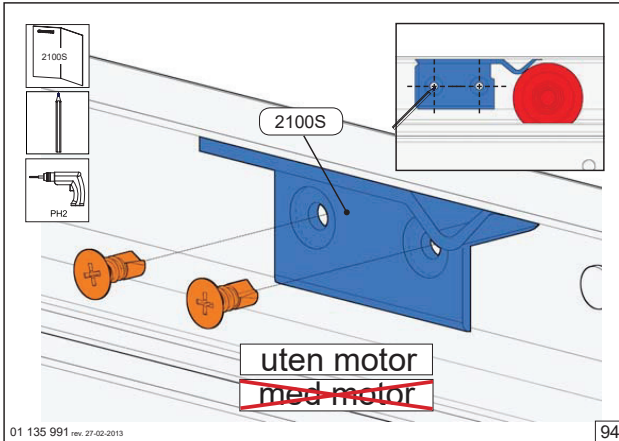

94. (Kun for porter uten motor) Anordning for å holde porten i åpen posisjon. Skyv porten opp og merk av der det øverste hjulet stopper i helt åpen posisjon. Skru fast plastdel.

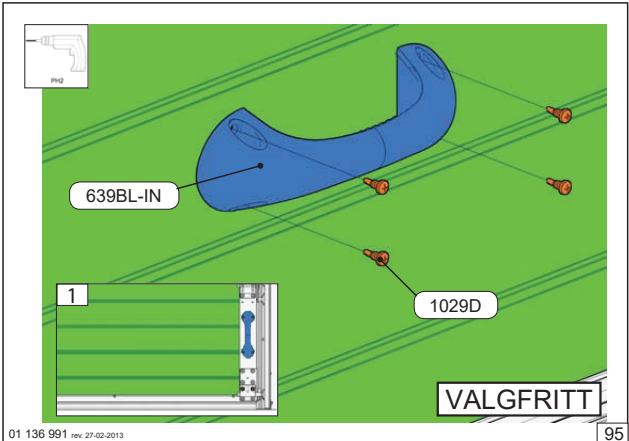

95. Det følger kun med håndtak til bruk på innsiden av porten. Det anbefales at håndtaket monteres på høykant⁽¹⁾ på ett av endebeslagene for bedre feste.

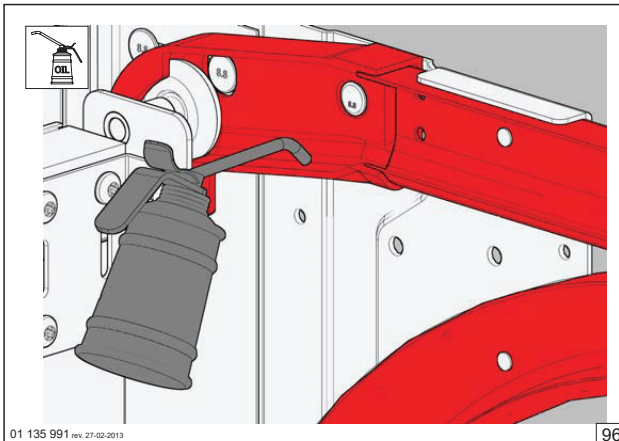

96. Smør viste deler med tynn olje/silikon spray. Alle skinner smøres.

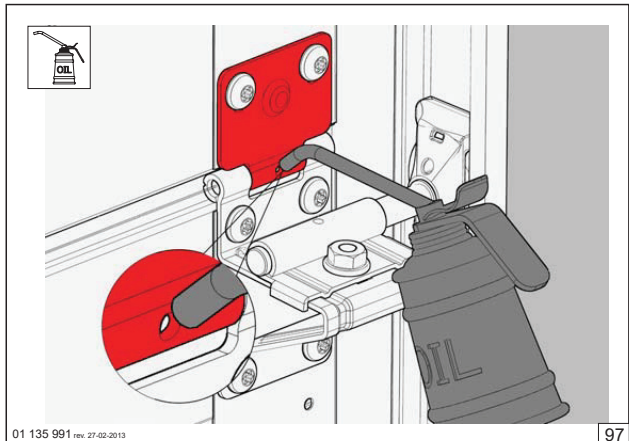

97. Hengsler har et hull for smøring, smøres jevnlig.

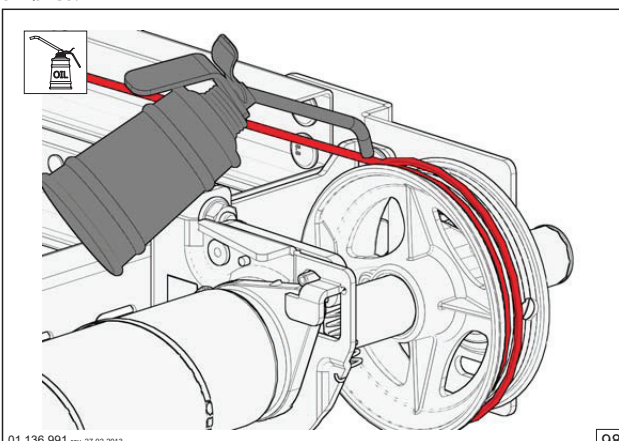

98. Wire smøres for å forsikre maksimal levetid.

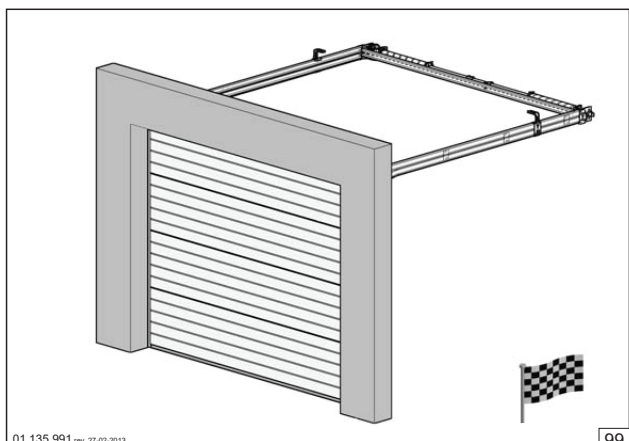

99. Gratulerer, din garasjeport er ferdig montert.

PRØVING

- Løs ut porten med selvutløseren (rød tråd), slik at den kan brukes manuelt.
Åpne og steng porten for hånd.
- Porten skal gå meget lett.
Eventuelt etterstram eller slakk fjørene.

- Smør kulelagrene til hjulene og andre bevegelige deler, som f.eks: hengsler, wire, fjørsystem med høytrykksfett (fåes kjøpt i vår nettbutikk).

OBS: Det er ikke ønskelig og ha fett eller olje i selve skinnene der hjulene løper da dette kun vil føre til at det samler seg støv og lignende, som over tid kan føre til at porten går tyngre.

HALVÅRLIG ETTERSYN

1. Alle bevegelige ledd skal smøres med høytrykksfett (fåes kjøpt i vår nettbutikk).
2. På eldre skinnesystemer (G-11) skal man smøre hjulene som står i hengsler likt bilde **1**, løsne hylsen til hjulet og smør akslingen **2** før man setter det tilbake på plass. Gjør ferdig ett og ett hjul av gangen.
3. Se til at motoren er programmert til rett motstandskraft iht. monteringen (*gjelder Toplift portåpner*) ([se. 8 - PROGRAMMERE MOTSTANDSKRAFT, i Toplift brukerveiledning.](#))
4. Se etter eventuelle løse skruer og etterstram.

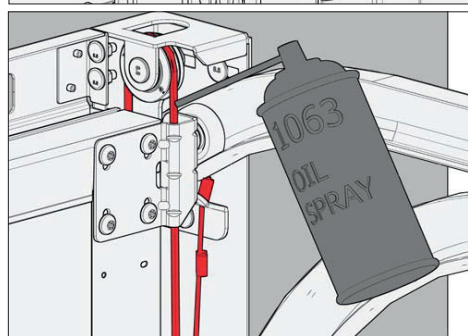
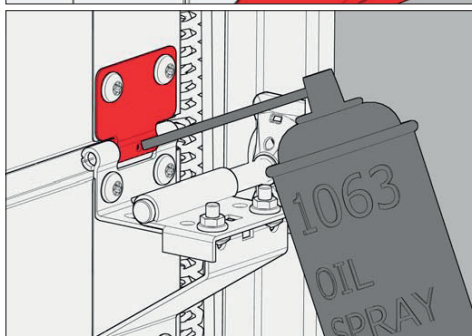
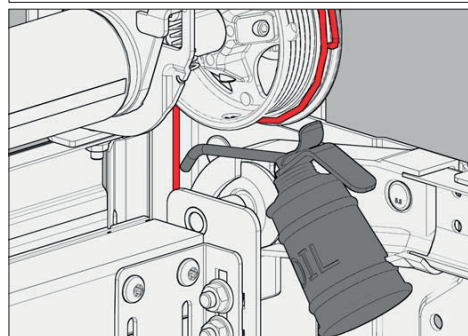
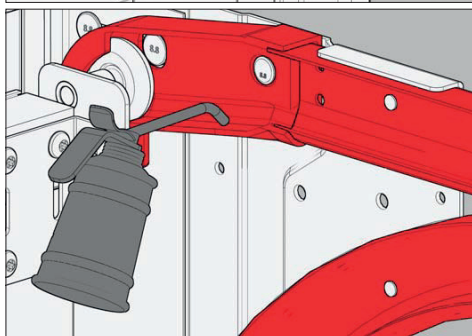
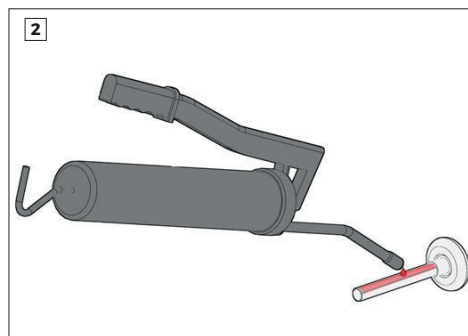
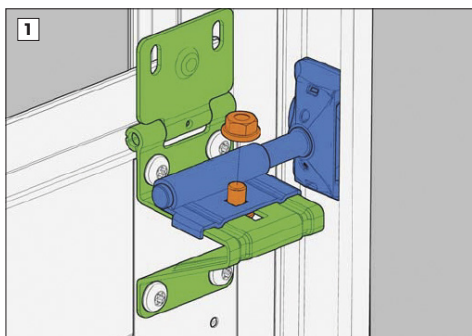



Scanporten AS | Eternitveien 44 | 3470 Slemmestad
Telefon: 66 90 10 20 | post@scanporten.no | www.scanporten.no